

品番	品名	材料	個数	記事
----	----	----	----	----

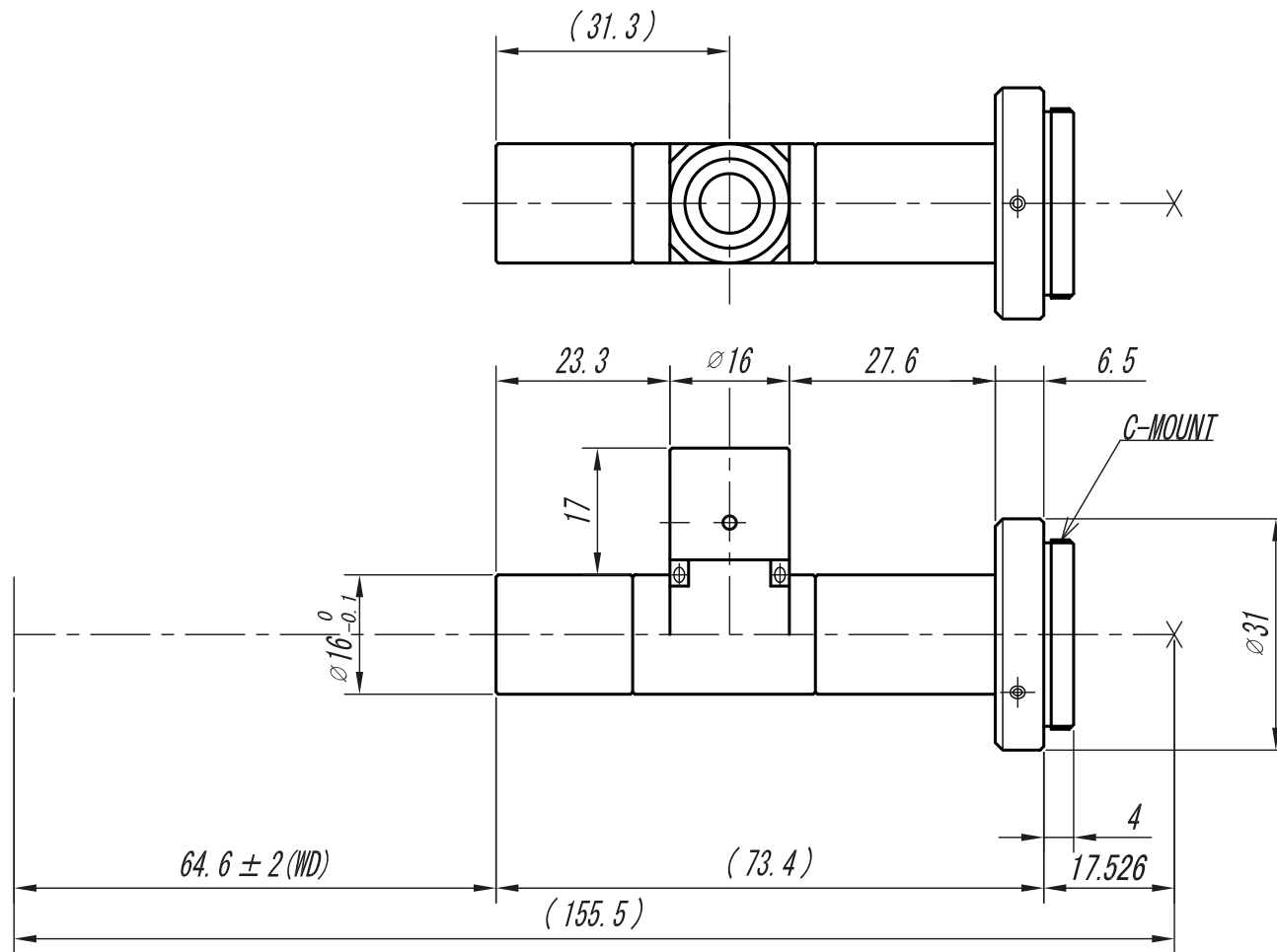

REVISION 変更記事	APPROVED	CHECKED	MATERIAL 材料				FINISH/ROUGHNESS 仕上程度				HEAT TREATMENT 熱処理		SURFACE TREATMENT 表面処理		QUANTITY 個数
		J. A.	T. A.	OVER 250 UP TO 1000	± 0.3	± 0.5	± 1.0	± 0.2	UNIT (mm)	ANGLE 角度	METHOD 図法	REMARK 適用 (機種名)			
	DESIGNED	DRAWN	OVER 63 UP TO 250	± 0.2	± 0.3	± 0.6	± 0.15				VS-TC5-65C0				
	T. T.	T. M.	OVER 16 UP TO 63	± 0.1	± 0.2	± 0.4	± 0.1	SCALE		1 / 1	NAME	外觀図			
			TOLERANCES	A	B	C	S	DATE		'03.08.14	DRAW NO.	ODTC0029A1			